

01 / バッテリーの充電

十分に充電してからご使用ください。
これには5~6時間かかる場合があります。

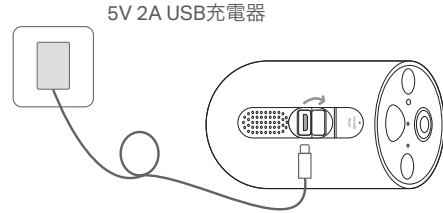

注:

1. ご使用前にカメラの保護フィルムを剥がしてください。
2. 充電ポートのシリコン部分を無理に引きはがさないでください。防水性能が損なわれる恐れがあります。
3. USB充電器を接続すると、LEDが3秒間オレンジ色で高速点滅します。もし点滅しない場合は、充電器が本体にしっかりと挿し込まれているか確認してください。
4. 付属のUSBケーブルおよび充電器以外は使用しないでください。バッテリー性能に支障をきたす恐れがあります。
5. 充電後は必ずポートカバーを閉じてください。
6. 設定完了後、Tapoアプリでバッテリーステータスを確認してください。

*画像は実際の製品と異なる場合があります。
©2024 TP-Link 7106510854 REV1.5.0

かんたん設定ガイド

フルワイヤレスセキュリティカメラ

04 / カメラの取り付け方法

オプション1: 金属面に取り付ける場合

カメラの背面にはマグネットがついており、台座と組み合わせて金属面にくっつけることが可能です。

⚠ 注意事項
強い磁力がありますので、お取り扱いには十分にご注意ください。

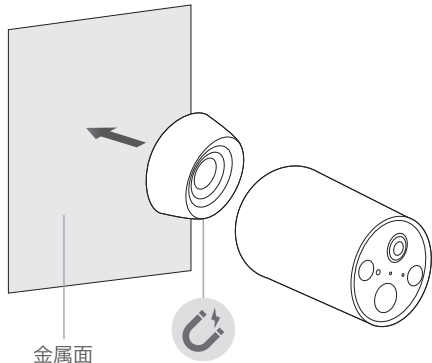

金属面

(取り付け方法に関する詳細はTapoアプリでご確認ください。)

オプション2: 壁に取り付ける場合 (両面テープ使用)

1. 金属プレートと壁面のほこりを拭き取ります。

注:両面テープはタイル・ガラス・大理石・金属・ステンレス鋼・硬質壁面に使用できます。それ以外の壁面で使用すると落下による危険を招く可能性があります。

2. 付属の両面テープを金属プレートの背面に付けます。気泡が入らないよう両面テープを指で2~3回軽く押します。

注:両面テープは一度限りのご使用となります。粘着力の低下を避けるため、再利用はおやめください。

3. 金属プレートを両面テープで壁面に貼り付け、気泡が入らないよう金属プレートを指で2~3回軽く押し付けてから、そのまま15秒間押し付けます。

4. 最後に台座をマグネットで金属プレートにくっつけてから、カメラを取り付けます。

02 / カメラの設定

1. App StoreまたはGoogle PlayからTapoアプリを入手してください。



2. カメラの **⏻** ボタンを3秒間長押しして電源を入れたら、アプリの **⊕** ボタンをタップしてモデルを選択したら、表示に沿って設定を完了してください。

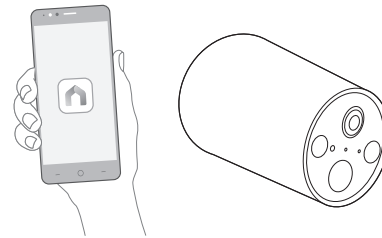

03 / 取り付け時の注意事項

1. 動体検知の妨げとなるため、カメラをガラス越しに設置しないでください。
2. アラームの誤作動を防ぐため、下記をご参考の上、適切な位置に取り付けてください。
 - 風で揺れる木にカメラを向けないでください。
 - 車両や通行人にカメラを向けないでください。
 - 街灯や太陽にカメラを向けないでください。
3. スマート検知が正常に作動するには、検知対象がカメラの前を横切る様子を撮影できるよう、斜め上の位置にカメラを取り付ける必要があります。

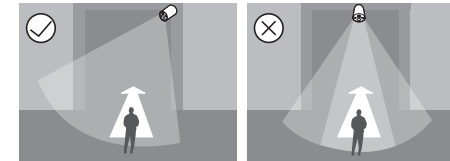

*進入する検知対象と向かい合うようにしてカメラを設置しないでください。

4. カメラの角度を15°より下向きにして設置してください。

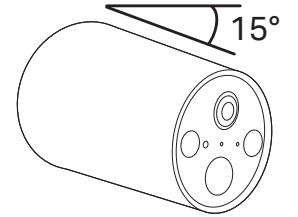

5. カメラを逆さまにして取り付けないでください。
6. モーションセンサーを水平に保ってください。

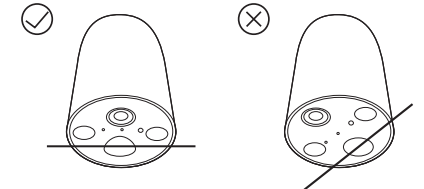

オプション4: 壁に取り付ける場合 (金属プレート使用または不使用)

1. 取り付け用のテンプレートを設置したい場所に貼り、テンプレートに合わせてネジ穴を2つあけます。

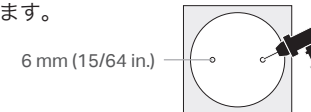

2. 各ネジ穴にアンカーを差し込み、アンカーの上に金属プレートを合わせてからネジで固定します。最後にスタンドをマグネットで金属プレートにくっつけます。

注:金属プレートのネジ受け側がマグネットに面しているか確認してください。

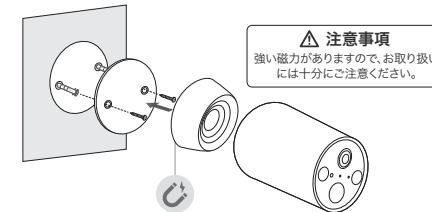

⚠ 注意事項
強い磁力がありますので、お取り扱いには十分にご注意ください。

注:

高さが2m以上の場所*にカメラを設置する場合は、サードパーティー製の壁面取り付け用ブラケットの使用をおすすめします。

*推奨の設置の高さ: 地面より2~3m

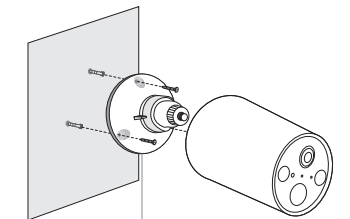

壁面取り付け用ブラケット
(スタッド: 1/4"-20ユニファイ並目ねじ)

Tapoソーラーパネルをお持ちの場合

ソーラーパネルによる給電を行うことで、セキュリティカメラが継続して稼働し続けることが可能になります。カメラをソーラーパネルに接続する際は、必ずケーブル用防水アタッチメントを使用してください。

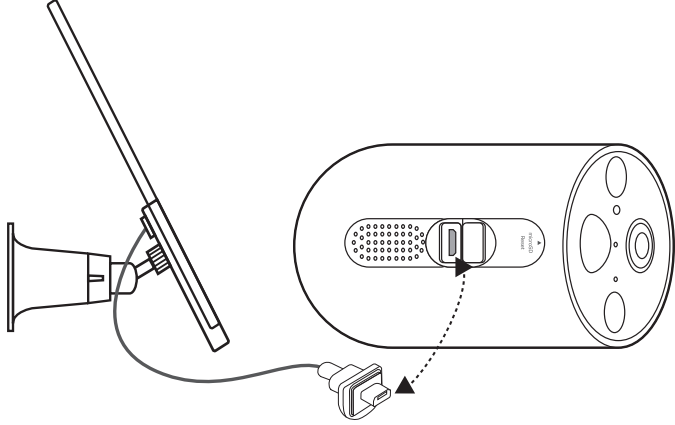

ソーラーパネルをお持ちでない場合は、付属の5V/2A USB充電器を使用してバッテリーを充電してください。充電後は必ずポートカバーを閉じてください。

注: 他社製のソーラーパネルを使用して充電する場合、防水性能に影響を及ぼす可能性がありますので、ご注意ください。
本製品と異なるモデルのTapoソーラーパネルを使用して充電する場合、下記URLをご参照ください。
<https://www.tp-link.com/support/faq/3800/>

ステータスLEDの表示と内容

オレンジで高速点滅 (3秒間)	USB充電器に接続済み
赤点灯	起動中
赤&緑で点滅	セットアップ準備完了
赤でゆっくり点滅	Wi-Fiに接続試行中
オレンジ点灯	Wi-Fiでネットワークに接続済み
緑点灯	クラウドに接続済み
赤で高速点滅	カメラの初期化中
緑で高速点滅	カメラのアップデート中

外観

正面

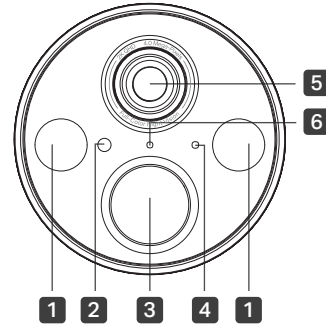

- 1 白色LED
- 2 周囲光センサー
- 3 モーションセンサー
- 4 マイク
- 5 レンズ
- 6 ステータスLED

安全にご使用いただくために

- 損傷した充電器またはUSBケーブルを使用してデバイスを給電しないでください。
- 推奨充電器以外は使用しないでください。
- 無線機器の利用制限がある場所で、製品を使用しないでください。
- アダプターは容易に手の届く位置に設置してください。
- 付属の電源アダプター以外は使用しないでください。ご不明な点がございましたら、お気軽にお問い合わせください。
- 製品を火気・高温から遠ざけてください。水やその他液体には絶対に浸さないでください。
- 製品の分解・修理・改造等をしないでください。
- ケースが破損している場合は使用しないでください。感電の危険性があります。
- 濡れた手では決して製品に触れないでください。
- 火災報知器等、自動制御装置の近くに置かないでください。本製品からの電波で故障の原因となることがあります。
- 燃料貯蔵庫・化学プラント・爆破作業が進行中の場所等における無線製品の使用に関する制限を遵守してください。
- 製品の清掃には液体を使用せず、乾いた布のみを使用してください。
- 製品内に金属物を混入させないでください。万が一金属物が入ってしまった場合は、ブレーカーをオフにして専門業者にご連絡ください。
- 本製品は医療提供を目的としたものではありません。ペースメーカーや補聴器等の個人用医療機器をご使用の場合は、製造元にお問い合わせのうえ、外部RF（無線周波数）エネルギーから保護されているかどうか確認してください。

側面

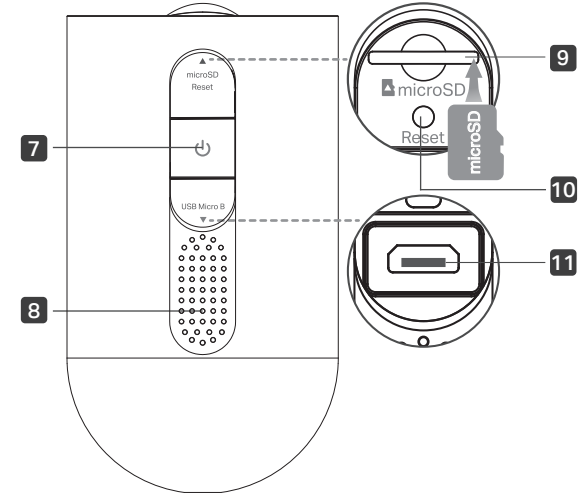

- 7 電源ボタン 3秒間長押ししてカメラの電源のオン/オフを切り替えます。
- 8 スピーカー
- 9 microSDカードスロット 本体のカバーを開きます。microSDカード*を挿入して、ローカル録画用にTapoアプリで初期化します。
*microSDカードは別売りです。
- 10 リセットボタン 本体のカバーを開きます。リセットボタンを5秒以上長押しするとカメラが工場出荷時の設定にリセットされます。
- 11 USB Micro-Bポート 充電の際は本体側面のカバーを開きます。

- 本製品を医療施設で使用しないでください。病院や医療施設では外部RFエネルギーに敏感な機器を使用している可能性があります。
- 本製品の上に重いものを置かないでください。
- 本製品を長期間使用しない場合は、電源プラグをコンセントから抜いてください。
- 本製品はテレビ・ラジオ・パソコン・電話・その他ワイヤレス端末等、他の電子製品と電波干渉が起きる可能性があります。
- 電源アダプターは周囲温度が40°C以下の屋内で使用してください。マグネットでカメラを設置する場合は、落下による危険防止のため、高さが2m以上の場所に設置しないでください。

《注意!》

安全にご利用いただくために、対応していないバッテリーと交換することはおやめください。爆発の原因となる可能性がありますので、バッテリーを火の近くや高温の場所(電子レンジ・オーブン等)に放置したり、故意に衝撃を加えたり切断しないでください。爆発や可燃性液体・ガス漏れを引き起こす可能性がありますので、バッテリーを高温・空気の低い環境に放置しないでください。

- カメラの動作温度: -20°C ~ 45°C (-4°F ~ 113°F)
- カメラの動作湿度: 10%~90%RH, 結露を避けてください

本製品を使用する際は、上記の注意をご覧いただき必ずお守りください。これらの事項を遵守されなかった場合、使用者の負傷や製品の損傷を引き起こす可能性があるため細心の注意を払ってご使用ください。

?

お困りですか?

カスタマーサポートやユーザーガイド等
その他情報は下記URLをご参照、もしくはQRコード
をスキャンしてご確認ください。

<https://www.tapo.com/support/>



QRコードをスキャン